

ZAWARTOŚĆ OPRACOWANIA

	str./nr rys.
1. Strona tytułowa	1
2. Zawartość opracowania	2
3. Opis techniczny	3-14
4. Część rysunkowa	
• RZUT PARTERU (FRAGMENT) - STAN ISTNIEJĄCY	DP-IN-01
• RZUT PARTERU (FRAGMENT) - STAN PROJEKTOWANY	DP-AR-01
• RZUT I PIĘTRA (FRAGMENT) – STAN ISTNIEJĄCY	DP-IN-02
• RZUT I PIĘTRA (FRAGMENT) – STAN PROJEKTOWANY	DP-AR-02
• RZUT II PIĘTRA (FRAGMENT) – STAN ISTNIEJĄCY	DP-IN-04
• RZUT II PIĘTRA (FRAGMENT) – STAN PROJEKTOWANY	DP-AR-04
• PRZEKRÓJ A-A i B-B – STAN PROJEKTOWANY	DP-AR-05
• ZESTAWIENIE STOLARKI DRZWIOWEJ	DP-AR-06
• ZESTAWIENIE STOLARKI I ŚLUSARKI OKIENNEJ	DP-AR-07
• AŻUROWA ZABUDOWY BOKSÓW SZATNI	DP-AR-08
• Instalacja elektryczna fragmentów parteru	IE-01
• Instalacja elektryczna fragmentów II piętra	IE-03
• Schemat zasilania. Rozdzielnica "E-II Piętro"	IE-04

OPIS TECHNICZNY

1. Dane ewidencyjne.

Nazwa obiektu budowlanego: Budynek Szkoły Podstawowej nr 1 w Koninie

Adres obiektu budowlanego: 62-500 Konin, ul. Kolska 2

Zamawiający: Szkoła Podstawowa nr 1 im. Zofii Urbanowskiej w Koninie

Adres Zamawiającego: 62-500 Konin, ul. Kolska 2

2. Podstawa opracowania.

- Umowa z Zamawiającym.
- Inwentaryzacja obiektu.
- Uzgodnienia z Zamawiającym.
- Obowiązujące przepisy i normy.

3. Zakres opracowania.

Zakres niniejszego opracowania obejmuje:

- opis techniczny,
- rysunki.

Niniejsza dokumentacja dotyczy prac remontowych w budynku Szkoły Podstawowej nr 1 im. Zofii Urbanowskiej w Koninie przy ul. Kolskiej 2.

W ramach zadania inwestycyjnego przewidziano roboty budowlane polegające na remoncie wymagających tego pomieszczeń szkoły. Na parterze zaplanowano nową aranżację przejścia pomiędzy segmentami z wykorzystaniem na boksy szatniowe. Wszystkie wchodzące w zakres robót pomieszczenia remontowane oznaczono na rysunkach i w opisie.

4. Cel opracowania.

Celem opracowania jest wykonanie dokumentacji projektowej umożliwiającej realizację zadania inwestycyjnego: „Prace remontowe w Szkole Podstawowej nr 1 im. Zofii Urbanowskiej w Koninie”.

5. Wytyczne budowlane i sanitarne dla poszczególnych pomieszczeń.

5.1. Szatnia (pom. 106).

Roboty przygotowawcze i rozbiórkowe:

- demontaż ślusarki aluminiowej od strony dziedzińca (naświetle do ponownego wykorzystania),
- wywiezienie gruzu i materiałów porozbiórkowych z terenu budowy (przewidziano transport na odległość 10 km).

Ściany i sufity:

- zamurowanie otworu drzwiowego od strony ul. Kolskiej bez demontażu stolarki z wykorzystaniem bloczków z betonu komórkowego gr. 12 cm oraz izolacji z wełny mineralnej gr. 12 cm,
- wykonanie ściany trójwarstwowej z bloczków z betonu komórkowego gr. 12 cm izolowanej wełną mineralną gr. 12 cm,
- otynkowanie ściany w otworze drzwiowym od strony dziedzińca,
- wykonanie dwuwarstwowej gładzi gipsowej na ścianach i sufitach,
- minimum dwukrotne malowanie ścian farbą lateksową (kolorystykę uzgodnić z Inwestorem), ściany do wysokości 1,5 m od posadzki zabezpieczyć poprzez lakierowanie lakierem poliuretanowym matowym przeznaczonym do ściennych powłok malarskich,
- minimum dwukrotne malowanie sklepienia farbą emulsyjną w kolorze białym,
- minimum dwukrotne malowanie rur instalacyjnych farbą lateksową w kolorze ścian,

Posadzki i podłogi:

- wykonanie podłogi podniesionej zgodnie z warstwami opisanymi na rys. DP-AR-05,
- wykonanie posadzki z płytek gresowych gr. 0,8 cm. z cokolikiem 10 cm
- Uwaga – nowa posadzka z płytek powinna być wykonana na tym samym poziomie co płytki posadzkowe w sąsiednich pomieszczeniach – 108, 106 A

Stolarka okienna:

- montaż nowego naświetla okiennego O1,
- ponowny montaż naświetla okiennego O2 z wykorzystaniem elementów istniejącej ślusarki aluminiowej.

Nowa instalacja elektryczna oraz oprawy oświetleniowe

Instalacja c.o.:

- dostawa i montaż 4 grzejników 1000 x 600 mm,
- doprowadzenie instalacji c.o. do grzejników z pomieszczeń sąsiednich.

Ślusarka:

- dostawa, wykonanie i montaż stalowej konstrukcji boksów szatniowych. Elementy stalowe boksów z siatkami malowane antykorozyjnie i dwukrotnie farbą nawierzchniową.

Wyposażenie:

- dostawa i montaż 8 wieszaków szatniowych o dł. 245 cm (W1)

5.2. Komunikacja (pom. 106A).

Roboty przygotowawcze i rozbiórkowe:

- rozbiórka ścianki działowej od strony klatki schodowej,
- zeskrabanie i zmycie starej farby ze ścian i sufitu,
- wyługowanie farby olejnej ze ścian,
- demontaż istniejącej stolarki okiennej,
- skucie posadzki z płytek ceramicznych,
- skucie posadzki z lastryko,
- wywiezienie gruzu i materiałów porzbiórkowych z terenu budowy (przewidziano transport na odległość 10 km).

Ściany i sufity:

- wykucie i wymurowanie podwójnych rolek z cegły pełnej w ścianie od strony pom. 106,
- wykonanie otworu łukowego do pom. 106,
- wykonanie dwuwarstwowej gładzi gipsowej na ścianach,
- minimum dwukrotne malowanie ścian farbą lateksową (kolorystykę uzgodnić z Inwestorem), ściany do wysokości 1,5 m od posadzki zabezpieczyć poprzez lakierowanie lakierem poliuretanowym matowym przeznaczonym do ściennych powłok malarskich,
- minimum dwukrotne malowanie sufitu farbą emulsyjną w kolorze białym,
- minimum dwukrotne malowanie rur instalacyjnych farbą lateksową w kolorze ścian,

Posadzki i podłogi:

- uzupełnienie posadzki po skuciu lastryko
- wykonanie posadzki z płytek gresowych gr. 0,8 cm z cokolikiem 10 cm. Poziom płytek powinien odpowiadać poziomowi posadzki lastrykowej na korytarzu nieremontowanym.

5.3. Świetlica (pom. 107).

Roboty przygotowawcze i rozbiórkowe:

- demontaż rolet wewnętrznych na czas remontu, a następnie montaż zdemontowanych rolet,

- demontaż opraw oświetleniowych na czas remontu, a następnie montaż zdemontowanych opraw,
- zeszkrobanie i zmycie starej farby ze ścian i sufitu,
- wyługowanie farby olejnej ze ścian,
- demontaż kratki wentylacyjnych,
- rozebranie listew przypodłogowych,
- rozebranie wykładziny z tworzywa sztucznego oraz desek,
- rozebranie wypełnienia nie użytkowanego otworu drzwiowego na klatkę schodową,
- wykucie ze ściany ościeżnicy wraz ze skrzydłem drzwiowym od strony pom. 108,
- wywiezienie gruzu i materiałów porozbiórkowych z terenu budowy (przewidziano transport na odległość 10 km).

Ściany i sufity:

- zamurowanie istniejącego otworu drzwiowego,
- naprawa ściany od strony klatki schodowej po montażu ościeżnicy oraz skrzydła drzwiowego (uzupełnienie tynku, gładzi gipsowej i malowania),
- wykonanie dwuwarstwowej gładzi gipsowej na ścianach,
- minimum dwukrotne malowanie ścian farbą lateksową (kolorystykę uzgodnić z Inwestorem), ściany do wysokości 1,5 m od posadzki zabezpieczyć poprzez lakierowanie lakierem poliuretanowym matowym przeznaczonym do ściennych powłok malarskich,
- minimum dwukrotne malowanie sufitu farbą emulsyjną w kolorze białym,
- minimum dwukrotne malowanie rur instalacyjnych farbą lateksową w kolorze ścian,
- dostawa i montaż 2 kratki wentylacyjnych metalowych malowanych proszkowo w kolorze białym (np. Darco, K2),

Posadzki i podłogi:

- wykonanie nowej podłogi – 2 x płyta OSB-3 gr. 12 mm mijankowo,
- wykonanie posadzki z homogenicznej wykładziny z PCW gr. min 2 mm o strukturze i kolorze zgodnym z *Tarkett, iQ OPTIMA, OPTIMA LIGHT GREY 0864*, z cokolikiem wysokości 10,0 cm wyprowadzonym na ściany z tego samego materiału (styk ściana-podłoga wyokrąglony i szczelny). Ostatecznie kolor wykładziny uzgodnić z Inwestorem,
- dostawa i montaż listew progowych aluminiowych w drzwiach maskującej styk posadzki w świetlicy i korytarzu.

Stolarka drzwiowa:

- montaż skrzydeł drzwiowych oraz ościeżnicy „90” w otwór drzwiowy zgodnie z zestawieniem stolarki drzwiowej.

Instalacja elektryczna:

- wykonanie nowych włączników do istniejącego oświetlenia.

Komunikacja (pom. 108).

Roboty przygotowawcze i rozbiórkowe:

- demontaż szafy wnękowej,
- wykucie ze ściany działowej ościeżnicy wraz ze skrzydłem drzwiowym,
- demontaż istniejącej stolarki okiennej,
- rozbiórka ściany działowej od strony klatki schodowej,
- zeskrabanie i zmycie starej farby ze ścian i sufitu,
- wyługowanie farby olejnej ze ścian,
- rozebranie listew przypodłogowych,
- rozebranie wykładziny z tworzywa sztucznego,
- rozebranie drewnianej podkonstrukcji podłogi,
- skucie posadzki z lastryko,
- wywiezienie gruzu i materiałów porozbiórkowych z terenu budowy (przewidziano transport na odległość 10 km).

Ściany i sufity:

- wykucie i wymurowanie podwójnych rolek z cegły pełnej w ścianie od strony pom. 106,
- wykonanie otworu łukowego do pom. 106,
- zamurowanie wnęki pozostałej po szafie wnękowej,
- wykonanie dwuwarstwowej gładzi gipsowej na ścianach,
- minimum dwukrotne malowanie ścian farbą lateksową (kolorystykę uzgodnić z Inwestorem), ściany do wysokości 1,5 m od posadzki zabezpieczyć poprzez lakierowanie lakierem poliuretanowym matowym przeznaczonym do ściennych powłok malarskich,
- minimum dwukrotne malowanie sufitu farbą emulsyjną w kolorze białym,

Posadzki i podłogi:

- uzupełnienie posadzki po skuciu lastryko
- wykonanie posadzki z płytek gresowych gr. 0,8 cm z cokolikiem 10 cm. Poziom płytek powinien odpowiadać poziomowi posadzki lastrykowej na korytarzu nieremontowanym.

5.4. Świetlica (pom. 109).

Roboty przygotowawcze i rozbiórkowe:

- demontaż rolet wewnętrznych na czas remontu, a następnie montaż zdemontowanych rolet,
- demontaż opraw oświetleniowych na czas remontu, a następnie montaż zdemontowanych opraw,
- wykucie ze ściany ościeżnicy wraz ze skrzydłem drzwiowym od strony pom. 108,
- demontaż kratki wentylacyjnych,
- zeskrabanie i zmycie starej farby ze ścian i sufitu,

- rozebranie listew przypodłogowych,
- rozebranie wykładziny z tworzywa sztucznego oraz desek,
- wykucie otworu drzwiowego na korytarz (pom. 109A),
- wywiezienie gruzu i materiałów porozbiórkowych z terenu budowy (przewidziano transport na odległość 10 km).

Ściany i sufity:

- zamocowanie nadproża żelbetonowego 2x L19 nad nowopowstałym otworem drzwiowym,
- naprawa ściany od strony korytarza (pom. 109A) po montażu ościeżnicy oraz skrzydła drzwiowego (uzupełnienie tynku, gładzi gipsowej i malowania),
- wykonanie dwuwarstwowej gładzi gipsowej na ścianach i sufitach,
- minimum dwukrotne malowanie ścian farbą lateksową (kolorystykę uzgodnić z Inwestorem), ściany do wysokości 1,5 m od posadzki zabezpieczyć poprzez lakierowanie lakierem poliuretanowym matowym przeznaczonym do ściennych powłok malarskich,
- minimum dwukrotne malowanie sufitu farbą emulsyjną w kolorze białym,
- minimum dwukrotne malowanie rur instalacyjnych farbą lateksową w kolorze ścian,
- dostawa i montaż 2 kratki wentylacyjnych metalowych malowanych proszkowo w kolorze białym (np. Darco, K2),

Posadzki i podłogi:

- wykonanie nowej podłogi – 2 x płyta OSB-3 gr. 12 mm mijankowo,
- wykonanie posadzki z homogenicznej wykładziny z PCW gr. min 2 mm o strukturze i kolorze zgodnym z *Tarkett, iQ OPTIMA, OPTIMA LIGHT GREY 0864*, z cokolikiem wysokości 10,0 cm wyprowadzonym na ściany z tego samego materiału (styk ściana-podłoga wyokrąglony i szczelny). Ostatecznie kolor wykładziny uzgodnić z Inwestorem.
- dostawa i montaż listew progowych aluminiowych w drzwiach maskującej styk posadzki w świetlicy i korytarzu.

Stolarka drzwiowa:

- montaż skrzydeł drzwiowych oraz ościeżnicy „90” w otwory drzwiowe zgodnie z zestawieniem stolarki drzwiowej.

Instalacja elektryczna:

- wykonanie nowych włączników do istniejącego oświetlenia.

5.5. Biblioteka i czytelnia (pom. 206-207).

Roboty przygotowawcze i rozbiórkowe:

- demontaż opraw oświetleniowych oraz projektora multimedialnego na czas remontu, a następnie montaż zdemontowanych opraw oraz projektora multimedialnego,

- demontaż żaluzji w czytelnii, a następnie ponowny montaż żaluzji,
- demontaż wertikali, a następnie montaż zdemontowanych wertikali,
- demontaż kratki wentylacyjnej,
- skucie fartucha z płytek ceramicznych w czytelnii,
- likwidacja przyłącza wody do umywalki w czytelnii,
- zeskrabanie i zmycie starej farby ze ścian i sufitu,
- rozebranie listew przypodłogowych,
- rozebranie wykładziny z tworzywa sztucznego oraz desek,
- wywiezienie gruzu i materiałów porozbiórkowych z terenu budowy (przewidziano transport na odległość 10 km).

Ściany i sufity:

- przełożenie istniejących przewodów z listew pod tynk,
- wykonanie dwuwarstwowej gładzi gipsowej na ścianach i sufitach,
- minimum dwukrotne malowanie ścian farbą lateksową (kolorystykę uzgodnić z Inwestorem), ściany do wysokości 1,5 m od posadzki zabezpieczyć poprzez lakierowanie lakierem poliuretanowym matowym przeznaczonym do ściennych powłok malarskich,
- minimum dwukrotne malowanie sufitu farbą emulsyjną w kolorze białym,
- minimum dwukrotne malowanie rur instalacyjnych farbą lateksową w kolorze ścian,
- dostawa i montaż kratki wentylacyjnej metalowej malowanej proszkowo w kolorze białym (np. Darco, K4),

Posadzki i podłogi:

- wykonanie nowej podłogi – 2 x płyta OSB-3 gr. 12 mm mijankowo, pianka akustyczna, panele podłogowe o klasie ścieralności AC4, gr. 8 mm,
- montaż listew przypodłogowych MDF w kolorze paneli,

Wyposażenie:

- zakup, dostarczenie i montaż 5 regałów okleinowanych 5-półkowych o wymiarach (wys. x szer. x gł.) 186x80x26 cm z płyty meblowej gr. 18 mm, okleina obrzeży PCV.
- zakup, dostarczenie i montaż do istniejących regałów w konstrukcji stalowej 102 szt. frontów o wymiarach 100x27 cm, z płyty meblowej gr. 12 mm okleinowanej PCV,

5.6. Zaplecze (pom. 351).

Roboty przygotowawcze i rozbiórkowe:

- demontaż opraw oświetleniowych,
- zeskrabanie i zmycie starej farby ze ścian i sufitu,
- rozebranie listew przypodłogowych,
- rozebranie wykładziny z tworzywa sztucznego i desek

- wykucie otworu drzwiowego do sąsiedniej sali lekcyjnej (pom. 352) – osadzenie nadproża 2 x L19 o długości 120 cm, uzupełnienie tynków i malowania i posadzki z wykładziny wokół otworu
- zamurowanie otworu okiennego od strony pom. 350, uzupełnienie tynków i malowania,
- rozebranie drzwi stalowych do pom. 350
- wywiezienie gruzu i materiałów porozbiórkowych z terenu budowy (przewidziano transport na odległość 10 km).

•
Ściany i sufity:

- wykonanie dwuwarstwowej gładzi gipsowej na ścianach i sufitach,
- minimum dwukrotne malowanie ścian farbą lateksową (kolorystykę uzgodnić z Inwestorem),
- minimum dwukrotne malowanie sufitu farbą emulsyjną w kolorze białym,
- minimum dwukrotne malowanie rur instalacyjnych farbą lateksową w kolorze ścian,

Posadzki i podłogi:

- wykonanie nowej podłogi – 2 x płyta OSB-3 gr 12 mm mijankowo
- wykonanie posadzki z homogenicznej wykładziny z PCW gr. min 2 mm o strukturze i kolorze zgodnym z *Tarkett, iQ OPTIMA, OPTIMA LIGHT GREY 0864*, z cokolikiem wysokości 10,0 cm wyprowadzonym na ściany z tego samego materiału (styk ściana-podłoga wyokrąglony i szczelny). Ostatecznie kolor wykładziny uzgodnić z Inwestorem.

Stolarka drzwiowa:

- montaż skrzydeł drzwiowych oraz ościeżnicy „90” w otwór drzwiowy do pom. 352 zgodnie z zestawieniem stolarki drzwiowej.
- montaż skrzydeł drzwiowych oraz ościeżnicy „80” w otwór drzwiowy do pom. 350 zgodnie z zestawieniem stolarki drzwiowej.

Nowa instalacja elektryczna

5.7. Sale informatyczne (pom. 353, 534).

Montaż instalacji klimatyzacyjnej

Dla zapewnienia właściwych warunków do nauki w pracowniach komputerowych (353 i 354) projektuje się 2 układy klimatyzacyjne wykorzystujące technologię dwururowej instalacji chłodniczej, umożliwiającą zmianę trybu pracy układu z chłodzenia na grzanie zarazem utrzymując niezmiennie warunki we wszystkich strefach. Układ klimatyzacji reguluje przepływ czynnika ziębniczego w zależności od bieżącego zapotrzebowania na ciepło lub chłód. Kompaktowa jednostka zewnętrzna pracuje na czynniku R410A.

Przyjęto dwa niezależnie pracujące układy klimatyzacji typu **ZAF-18N1-A1** produkcji **MDV**. Instalacja pracuje w cyklu całorocznym. Nominalny zakres zewnętrznych temperatur pracy to latem -15°C do $+50^{\circ}\text{C}$ zimą od -15°C do $+30^{\circ}\text{C}$. Moc chłodnicza jednostki 5,3 kW. Jednostki zewnętrzne chłodzone powietrzem o wymiarach (szer. x gł. x wys.) 800x333x554mm, pompa ciepła z inwerterem, masa 40,5 kg. Jednostki wewnętrzne o mocy 5,3 kW charakteryzujące się niską masą 12,5 kg, компактowymi gabarytami (szer. x gł. x wys.) 967x213x302mm i cichą pracą. Dodatkowo urządzenia udostępniają funkcje obniżenia poziomu hałasu, tzw „tryb pracy nocnej”.

Układ dobrano dla temperatur dla lata: $+32^{\circ}\text{C} / 24^{\circ}\text{C}$.

Jednostki zewnętrzne należy zamontować na ścianie na wspornikach stalowych malowanych proszkowo w kolorze białym.

Montaż jednostek zewnętrznych na ścianie dziedzińca z wykorzystaniem rusztowania.

Jednostkę wewnętrzną należy wyposażyć w pompkę skroplin. Sterowanie pilotem. Należy wykonać odprowadzenie skroplin od urządzenia wewnętrznego średnicą min. DN 32. Przewody wewnątrz pomieszczenia prowadzić w listwie elektroinstalacyjnej do syfonu umywalkowego lub najbliższej rury spustowej.

Jednostki zewnętrzne należy zasilić prądem 3 fazowym 380-400-415V/50Hz, natomiast jednostki wewnętrzne należy zasilić prądem 1 fazowym 230-240V/50Hz. Zasilanie elektryczne wg rys IE-03.

Przewody freonowe wykonać z miedzi łączonej na lut twardy. Do celów chłodniczych używać tylko rur bez szwu (typu Cu DHP zgodnie z ISO 1337) odtłuszczonych i odtlenionych, nadających się do ciśnień roboczych co najmniej 3000 kPa. Wszystkie rozgałęzienia (trójniki) w układzie wykonać z trójników chłodniczych typu „T” z miedzi chłodniczej do lutowania. Izolacja instalacji freonowej za pomocą otuliny ze spienionego kauczuku syntetycznego Thermaflex A/C o grubości 13 mm. Przewody wewnątrz pomieszczenia prowadzić w listwie elektroinstalacyjnej, następnie przejść przez ścianę i na zewnątrz prowadzić po elewacji budynku.

5.8. Kłapa burzowa w piwnicy

Dla zapewnienia ochrony budynku przed zalewaniem zaplanowano montaż kłapy burzowej zwrotnej średnicy 160 mm na podejściu kanalizacyjnym, które znajduje się w piwnicy od strony frontowej szkoły. Należy rozebrać fragment posadzki przy ścianie zewnętrznej w miejscu przykanalika, wstawić klapę zwrotną i uzupełnić ubytki posadzki. Nad klapą zamontować kratkę rewizyjną.

6. Wytyczne elektryczne dla poszczególnych pomieszczeń.

Zakres projektowanej instalacji elektrycznej.

Dla projektowanych zmian rem. w istniejących niektórych pomieszczeniach parteru, I i II piętra w budynku Szkoły Podstawowej nr 1 w Koninie, niniejszy projekt obejmuje n/w

całkowicie nową w nich instalację elektryczną oraz zasilanie projektowanej klimatyzacji w salach lekcyjnych nr 353 i 354 (informatycznych):

- rozdzielnicę "E-II Piętro" w miejsce istniejącej bezpiecznikowej dla zasilania projektowanej klimatyzacji,
- nową instalację oświetlenia remontowanych pomieszczeń,
- nową instalację gniazd wtyczkowych 230V potrzeb ogólnych,
- instalację zasilania proj. klimatyzacji,
- instalacji ochrony od przepięć atmosferycznych i łączeniowych w rozdzielniczy "E - II Piętro",
- instalacji ochrony od porażen prądem elektrycznym.

Stan istniejący.

Przedmiotowe pomieszczenia posiadają instalację elektryczną oświetlenia ogólnego i gniazd wtyczkowych 230V częściowo zdekapitalizowaną w nieobowiązującym już układzie TN-C. Istniejące oświetlenie poprzez oprawy sufitowe świetlówkowe oraz żarówkowe. Instalacja ta jest zalicznikowa.

Stan projektowany.

Ze względu na planowany remont pomieszczeń, instalację w tych pomieszczeniach należy całkowicie zdemontować. W ramach demontażu odciąć lub odkręcić od zacisków osprzętu przewody, które pozostawić w tynku a miejsca po wszelkich zbędnych już puszkach rozgałęźnych i osprzętowych estetycznie zaprawić. Zdemontować oprawy i osprzęt (wyłączniki oraz gniazda wtykowe). Zdemontowany materiał nadający się do ewentualnej dalszej zabudowy, po jego przeglądzie w uzgodnieniu z Inwestorem, przekazać Użytkownikowi.

Rozdzielnica „E-II Piętro”.

Rozdzielnicę tę wykonać natynkową zabudowaną w istn. bez zmian obudowanej wewnątrz z drzwiczkami po uprzednio zdemontowaniu z niej tablicy bezpiecznikowej na płycie bakelitowej TB 3x60A + 6x25A, o ilości min. 24 modułów montażowych (jest rezerwa na dobudowę osprzętu). W tablicy zamontować osprzęt zasilający nowe obwody dla zasilania klimatyzatorów w klasach 353 i 354 i dotychczasowe odbiory przepięte z wymontowanej j.w. tablicy bezpiecznikowej. Nowy osprzęt zamontować wg schematu połączeń (rys. nr IE-04). W rozdzielniczy osprzęt montować zatrzaskowo na wspornikach TH 35 (szynach montażowych).

Instalacja odbiorcza.

Nowa instalacja elektryczna w remontowanych pomieszczeniach zaprojektowana została jako podtynkowa przy pomocy przewodów YDYpżo z izolacją na napięcie 750 V. Dla oświetlenia i wentylacji przyjęto przewody o przekroju 1,5 mm², dla gniazd wtyczkowych 230 V i zasilania klimatyzacji 2,5 mm². Osprzęt p/t zwykły. Gniazda montować na wys. 0,8 m a wyłączniki instalować na wys. 1,4 m od podłogi lub wg wskazań użytkownika. Dla oświetlenia przyjęto oprawy nasufitowe ze źródłem światła LED.

Instalację wykonać bez górnych puszek rozgałęźnych - połączenia w pogłębionych puszkach osprzętowych oraz przelotowo w zaciskach opraw wykonywać poprzez zaciski sprężynujące np. WAGO lub śrubowe. Przy dalszym remoncie następnych sąsiadujących pomieszczeń,

niniejsza projektowana instalacja zostanie z nią podłączona w jeden układ TN-S. Rozmieszczenie, dane instalacji oraz typy opraw pokazano na rys. IE-01 - IE-03.

Ochrona od porażen prądem elektrycznym.

Ochrona podstawowa (przed dotykiem bezpośrednim): izolacja robocza i obudowy o stopniu ochrony co najmniej IP 20. Ochrona dodatkowa (przed dotykiem pośrednim): tak jak dotychczasowa - szybkie wyłączenie zasilania realizowane przez urządzenia przetężeniowe tj. wyłączniki nadprądowe płaskie i bezpieczniki lub stosowanie urządzeń z izolacją II klasy ochronności.

W proj. nowej instalacji w każdym z obwodów obok żył roboczych: fazowej „L” i neutralnej (niebieskiej) „N”, prowadzić dodatkową 3-cią żyłą ochronną „PE” o zielono-żółtej barwie izolacji. Żyłę tę przyłączyć do bolca gniazdka wtyczkowego lub metalowego korpusu (obudowy) osprzętu, aparatów, silników, oprawy (przy oprawach porcelanowych lub w całości z tworzywa izolacyjnego stanowić ona będzie rezerwę). W miejscach przyłączeń z istn. starą dotychczasową 2- żyłową instalacją L i PEN, żyły N i PE połączyć pod wspólny zacisk lecz przy wykonywaniu tam już nowej 3-żyłowej instalacji, żyły te połączyć pod odrębne zaciski N i PE.

Uwagi końcowe.

Prace montażowe wykonywać zgodnie z aktualnie obowiązującymi przepisami budowy ze ścisłym przestrzeganiem zasad i przepisów BHP.

Wszystkie zabudowywane materiały (aparatura, osprzęt, przewody, oprawy, itp.) powinny być oznakowane znakiem „CE” , z załączeniem do odbioru końcowego robót stosownych certyfikatów lub atestów – deklaracji zgodności. Na rozdzielnicę "E- II Piętro" wystawić także deklarację zgodności. Do odbioru końcowego przedstawić także uaktualnioną dokumentację – projekt powykonawczy. Prace w pobliżu napięci wykonywać ręcznie ze szczególną ostrożnością: w stanie bez napięciowym po dopuszczeniu do prac przez użytkownika. Przed oddaniem instalacji w użytkowanie przeprowadzić pomiary rezystancji izolacji wszystkich zabudowanych przewodów, silników jak i sprawdzenia skuteczności ochrony przeciwporażeniowej (szybkie wyłączenie), potwierdzone odpowiednimi protokołami. Należy również wykonać pomiary natężenia ogólnego pomieszczeń. Protokoły z pomiarów i badań przekazać użytkownikowi (inwestorowi).

Badania wykonać zgodnie z normą PN-HD 60364-6 "Instalacje elektryczne niskiego napięcia – Część 6: Sprawdzanie".

Prace przy demontażu części istn. instalacji wykonywać ze szczególną ostrożnością i uwagą (prace pod lub w pobliżu napięcia).

Dopuszcza się zmiany w czasie montażu instalacji pod potrzeby Użytkownika. Zmiany te należy nanieść na dokumentację powykonawczą.

Następuje minimalne zwiększenie obciążenia mocy całego obiektu, nie powodujące zmiany istn. zabezpieczeń głównych.

7. Uwagi końcowe.

Wszystkie roboty należy wykonać zgodnie ze specyfikacją techniczną, „Warunkami technicznymi wykonywania i odbioru robót budowlano – montażowych”, przepisami bhp, normami i sztuką budowlaną.

Występujące w opisach oraz na rysunkach nazwy handlowe produktów należy traktować jako rozwiązanie przykładowe. Dopuszcza się stosowanie wyrobów równoważnych o parametrach nie gorszych niż określone w projekcie i specyfikacji technicznej.

Przed przystąpieniem do robót wykończeniowych Wykonawca przedstawi do akceptacji Inspektora Nadzoru i Inwestora próbki materiałów (laminaty, farby, wykładziny podłogowe). Poszczególne rodzaje farb ściennych zostaną przygotowane do akceptacji poprzez pomalowanie płyty g-k o wymiarach 50 x 50 cm. Roboty mogą być prowadzone tylko przy użyciu zaakceptowanych materiałów.

Wykonawca robót jest zobowiązany do wykonywania robót towarzyszących polegających na wynoszeniu wyposażenia i mebli (łącznie z demontażem zabudowy meblowej) znajdujących się w remontowanych pomieszczeniach w miejsce wskazane przez Inwestora oraz do późniejszego wniesienia wyposażenia i mebli (montaż zabudowy meblowej) do wyremontowanych pomieszczeń i winien to uwzględnić w kosztach prac remontowych.

W przygotowaniu ścian do malowania należy uwzględnić także konieczność wkucia natynkowych instalacji elektrycznych i przewodów zasilających.

Roboty remontowe będą wykonywane na czynnym obiekcie. Należy zapewnić możliwość korzystania z części pomieszczeń dla pracowników obiektu (harmonogram robót uzgodnić z Inwestorem).

Konin, maj 2019 r.

Projektował:

mgr inż. Piotr Żywica
uprawnienia budowlane bez ograniczeń
do projektowania i kierowania robotami
w specjalności konstrukcyjno-budowlanej
Nr upr. GP 7342/18/93 i GP 7342/82/94





TABELA POWIERZCHNI POMIESZCZEŃ

Numer pomieszczenia	Nazwa pomieszczenia	Powierzchnia [m ²]
106	Komunikacja	45,32
106A	Komunikacja	6,13
107	Świetlica	22,61
108	Komunikacja	10,34
109	Świetlica	31,87
RAZEM:		116,27

LEGENDA:
 - - - - - obszar objęty inwentaryzacją

SCHEMAT BUDYNKU Z ZAZNACZONYM OBSZAREM INWENTARYZACJI

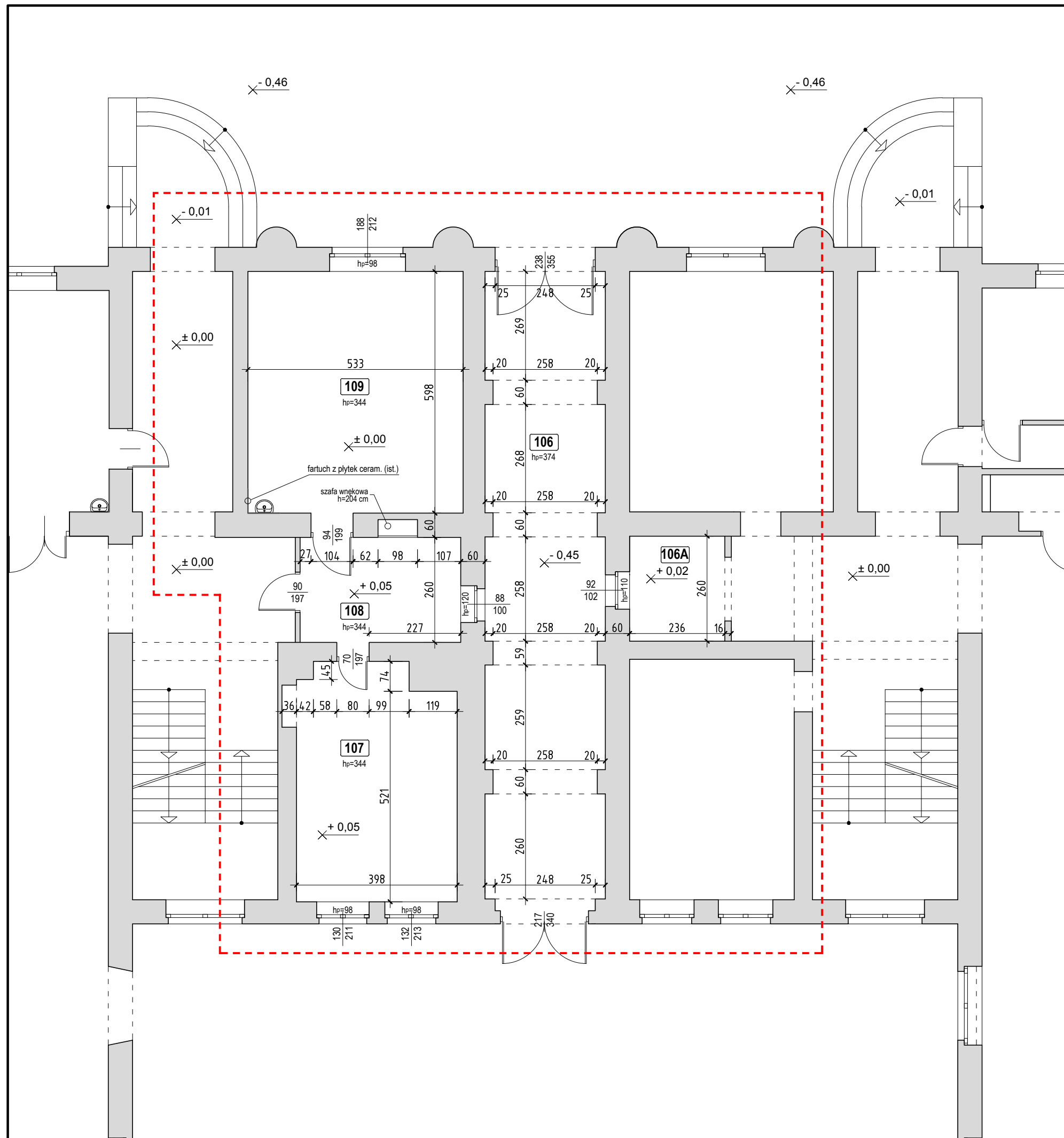
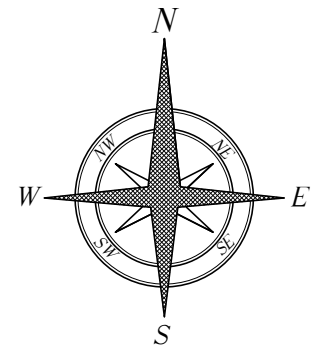
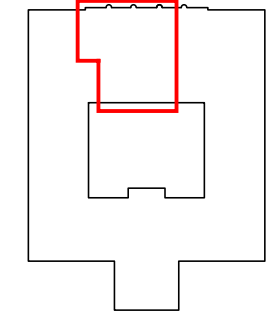

Nazwa obiektu budowlanego:	Szkoła Podstawowa nr 1 im. Zofii Urbanowskiej w Koninie		
Adres obiektu budowlanego:	62-500 Konin, ul. Kolska 2		
Nazwa rysunku:	RZUT PARTERU (FRAGMENT) - STAN ISTNIEJĄCY		
	Imię i nazwisko	Specjalność i numer uprawnień	Podpis
Projektant główny:	mgr inż. Piotr Żywica	konstrukcyjno - budowlana GP.7342/18/93	
Branża:	Inwentaryzacja	Skala: 1 : 100	Nr rysunku:
Stadium:	Dokumentacja projektowa	Data: 05.2019	DP-IN-01



TABELA POWIERZCHNI POMIESZCZEŃ		
Numer pomieszczenia	Nazwa pomieszczenia	Powierzchnia [m ²]
106	Szatnia	45,32
106A	Komunikacja	6,13
107	Świetlica	22,61
108	Komunikacja	10,34
109	Świetlica	31,87
RAZEM:		116,27

LEGENDA:

- obszar objęty opracowaniem
- projektowana podłoga podniesiona
- projektowana posadzka z lastryko do wymiany
- projektowane ściany i zamurowania
- projektowane wyburzenia

SCHEMAT BUDYNKU Z ZAZNACZONYM OBSZAREM OPRAWOWANIA

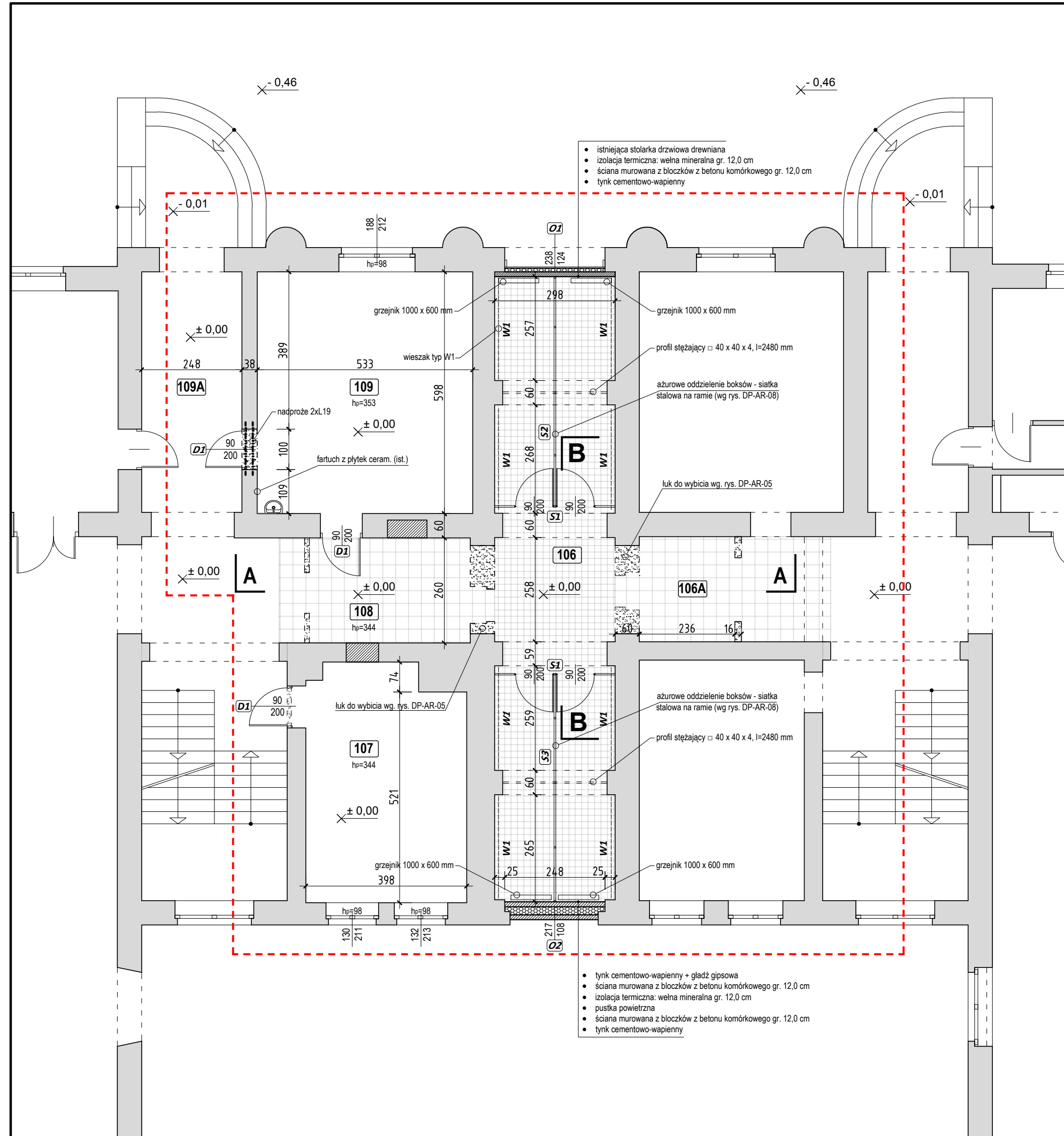
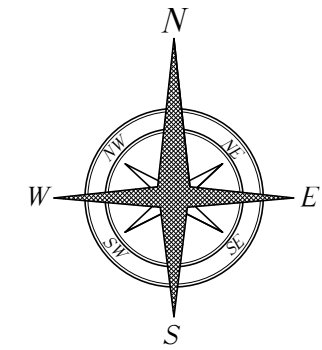
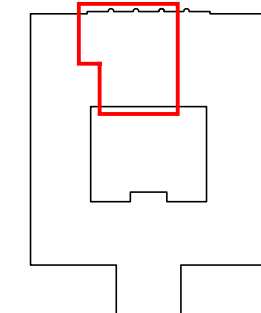

Nazwa obiektu budowlanego:	Szkoła Podstawowa nr 1 im. Zofii Urbanowskiej w Koninie		
Adres obiektu budowlanego:	62-500 Konin, ul. Kolska 2		
Nazwa rysunku:	RZUT PARTERU (FRAGMENT) - STAN PROJEKTOWANY		
	Imię i nazwisko	Specjalność i numer uprawnień	Podpis
Projektant główny:	mgr inż. Piotr Żywica	konstrukcyjno - budowlana GP.7342/18/93	
Branża:	Architektura	Skala: 1 : 100	Nr rysunku:
Stadium:	Dokumentacja projektowa	Data: 05.2019	DP-AR-01



TABELA POWIERZCHNI POMIESZCZEŃ		
Numer pomieszczenia	Nazwa pomieszczenia	Powierzchnia [m²]
206	Biblioteka	51,75
207	Czytelnia	48,72
RAZEM:		100,47

LEGENDA:

--- obszar objęty inwentaryzacją

SCHEMAT BUDYNKU Z ZAZNACZONYM OBSZAREM INWENTARYZACJI

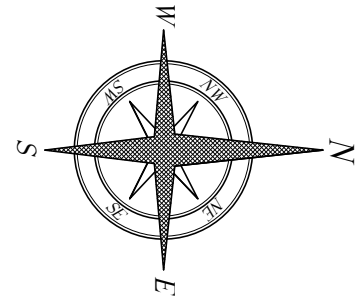
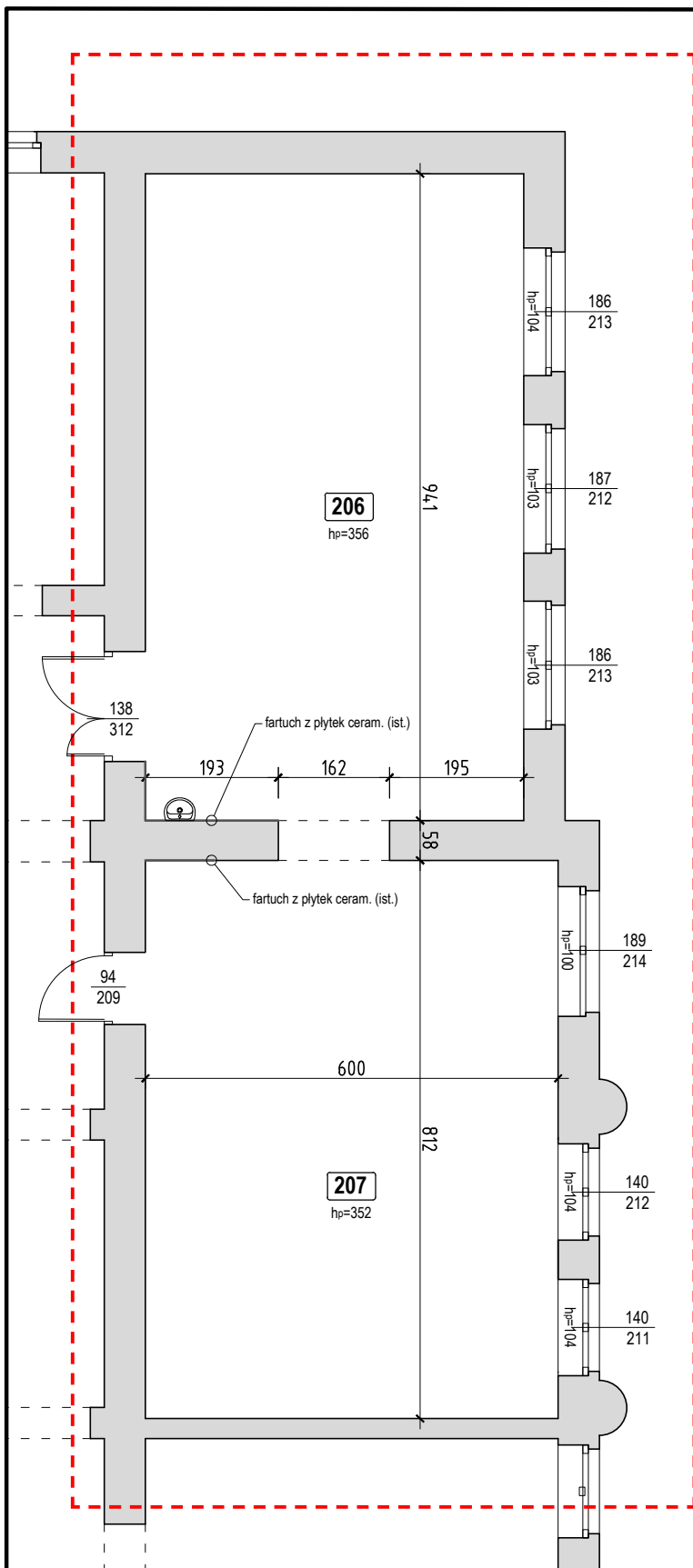
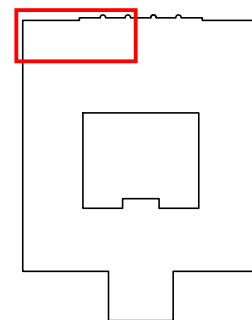

Nazwa obiektu budowlanego:	Szkoła Podstawowa nr 1 im. Zofii Urbanowskiej w Koninie		
Adres obiektu budowlanego:	62-500 Konin, ul. Kolska 2		
Nazwa rysunku:	RZUT I PIĘTRA (FRAGMENT) - STAN ISTNIEJĄCY		
	Imię i nazwisko	Specjalność i numer uprawnień	Podpis
Projektant główny:	mgr inż. Piotr Żywica	konstrukcyjno - budowlana GP.7342/18/93	
Branża:	Inwentaryzacja	Skala: 1 : 100	Nr rysunku: DP-IN-02
Stadium:	Dokumentacja projektowa	Data: 05.2019	



TABELA POWIERZCHNI POMIESZCZEŃ

Numer pomieszczenia	Nazwa pomieszczenia	Powierzchnia [m ²]
206	Biblioteka	51,75
207	Czytelnia	48,72
RAZEM:		100,47

LEGENDA:

--- obszar objęty opracowaniem

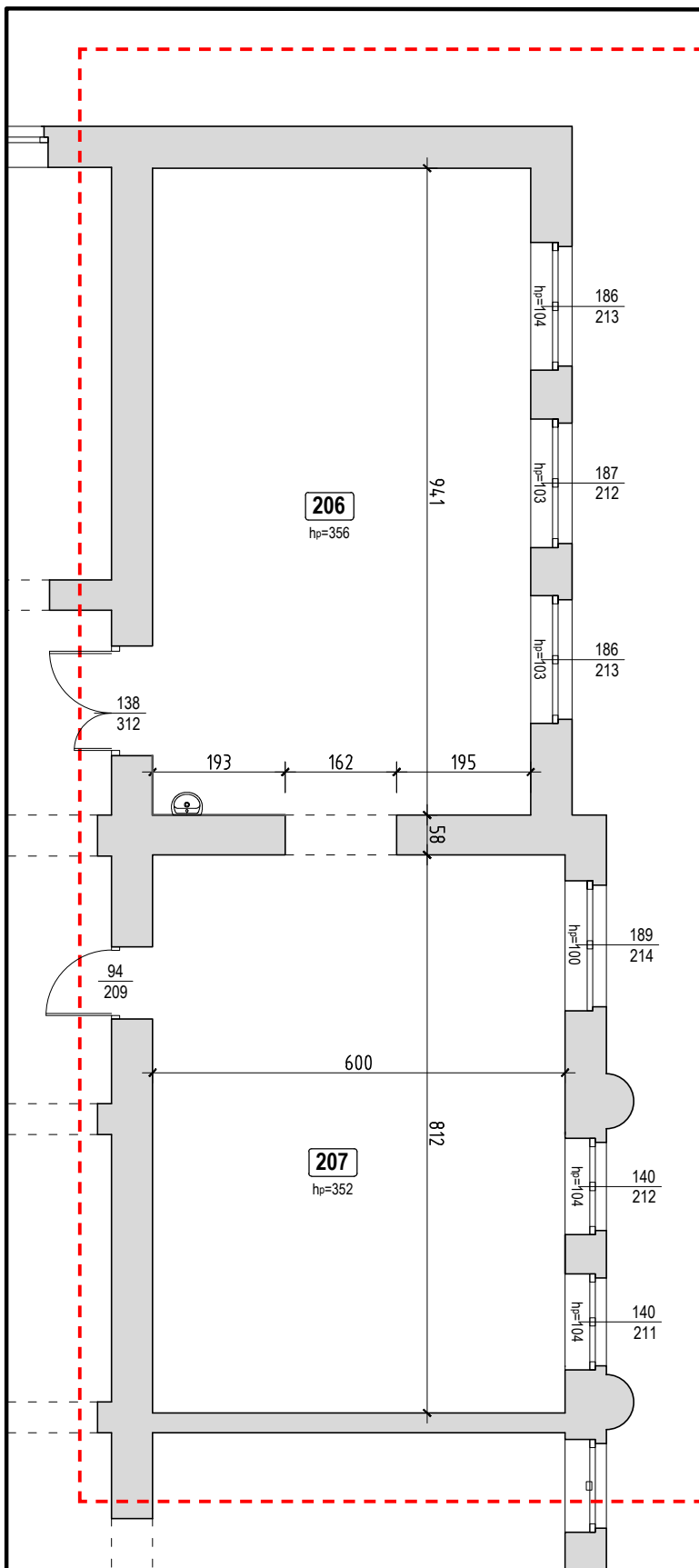
SCHEMAT BUDYNKU Z ZAZNACZONYM OBSZAREM OPRACOWANIA

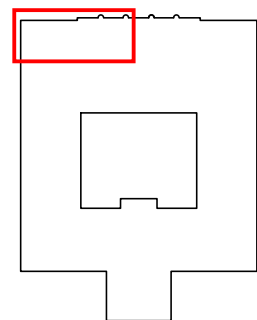

Nazwa obiektu budowlanego:	Szkoła Podstawowa nr 1 im. Zofii Urbanowskiej w Koninie		
Adres obiektu budowlanego:	62-500 Konin, ul. Kolska 2		
Nazwa rysunku:	RZUT I PIĘTRA (FRAGMENT) - STAN PROJEKTOWANY		
	Imię i nazwisko	Specjalność i numer uprawnień	Podpis
Projektant główny:	mgr inż. Piotr Żywica	konstrukcyjno - budowlana GP.7342/18/93	
Branża:	Architektura	Skala: 1 : 100	Nr rysunku: DP-AR-02
Stadium:	Dokumentacja projektowa	Data: 05.2019	



TABELA POWIERZCHNI POMIESZCZEŃ

Numer pomieszczenia	Nazwa pomieszczenia	Powierzchnia [m ²]
351	Zaplecze	21,02
353	Sala informatyczna	51,57
354	Sala informatyczna	53,84
RAZEM:		126,43

LEGENDA:
 - - - - - obszar objęty inwentaryzacją

SCHEMAT BUDYNKU Z ZAZNACZONYM OBSZAREM INWENTARYZACJI

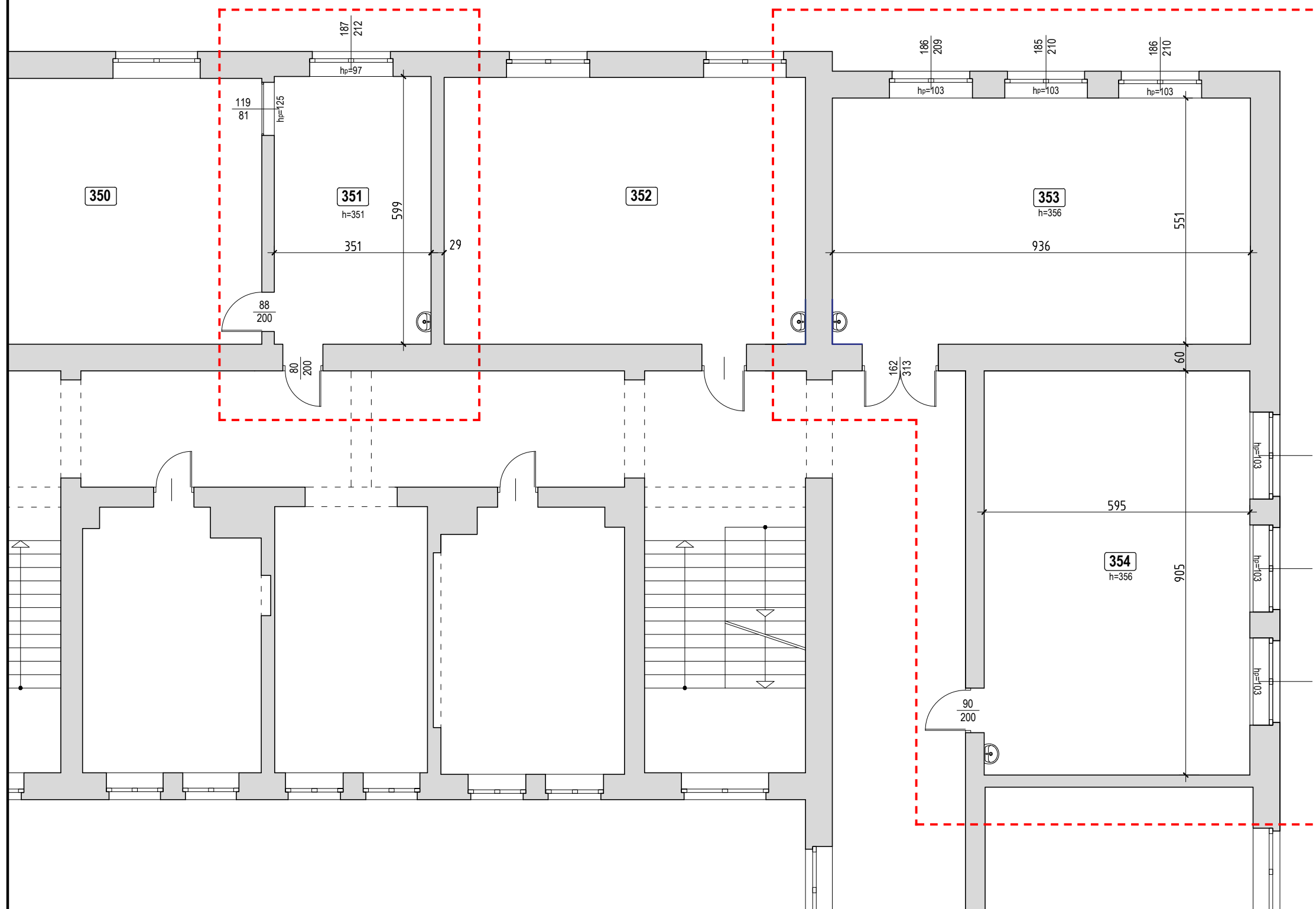
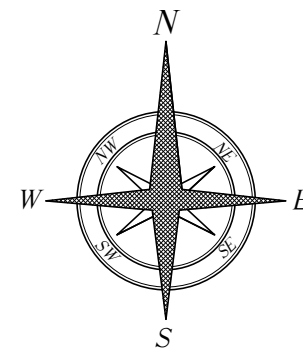
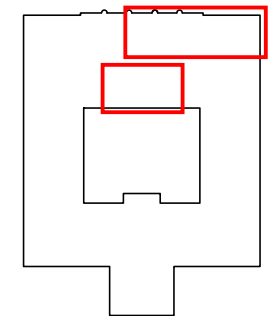

Nazwa obiektu budowlanego:	Szkoła Podstawowa nr im. Zofii Urbanowskiej w Koninie		
Adres obiektu budowlanego:	62-500 Konin, ul. Kolska 2		
Nazwa rysunku:	RZUT II PIĘTRA (FRAGMENT) - STAN ISTNIEJĄCY		
	Imię i nazwisko	Specjalność i numer uprawnień	Podpis
Projektant główny:	mgr inż. Piotr Żywica	konstrukcyjno - budowlana GP.7342/18/93	
Branża:	Inwentaryzacja	Skala: 1 : 100	Nr rysunku: DP-IN-04
Stadium:	Dokumentacja projektowa	Data: 05.2019	

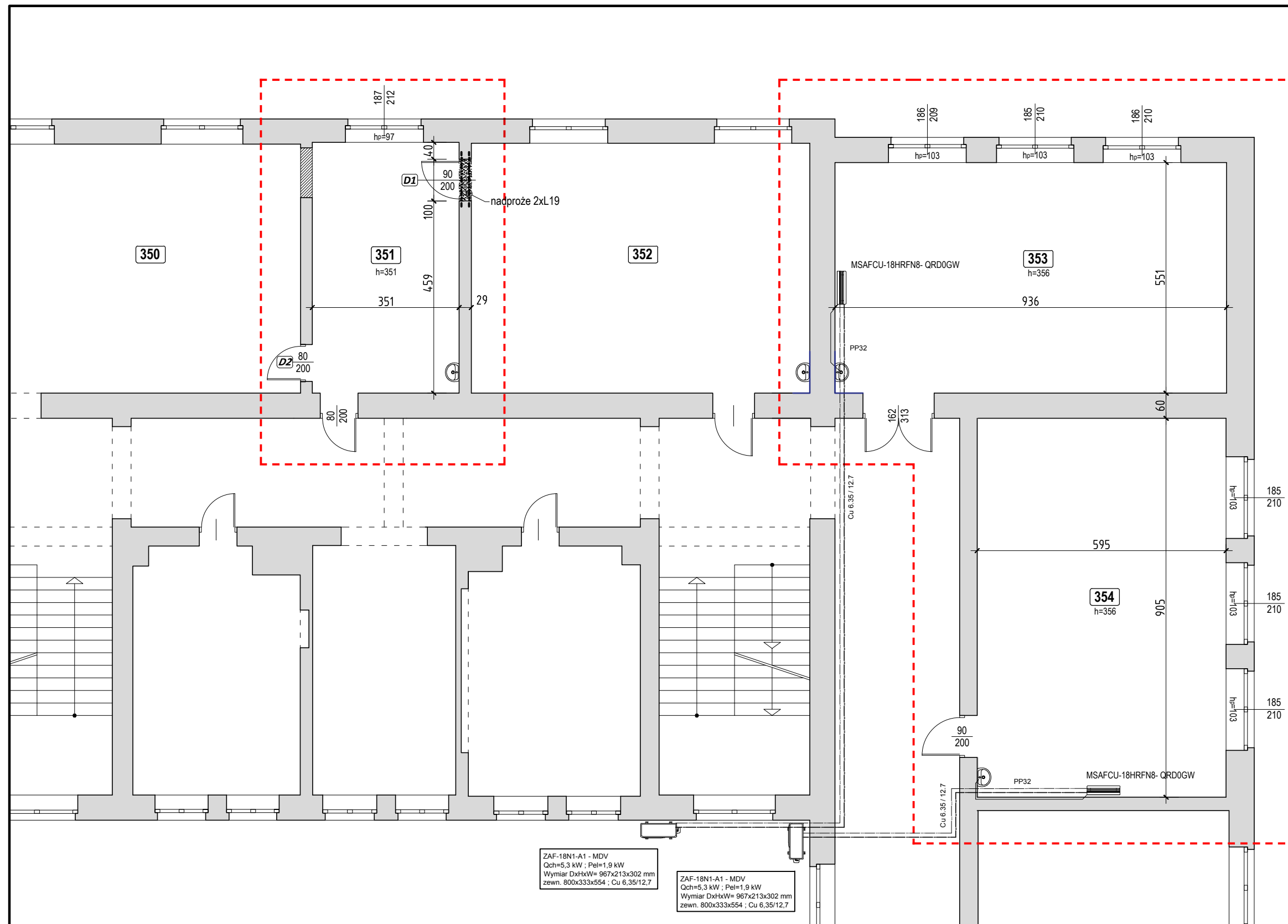
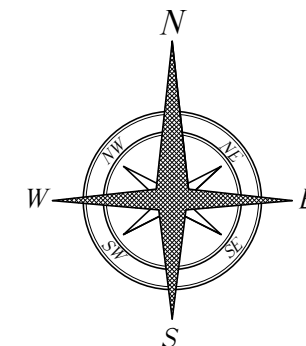

LEGENDA:

- obszar objęty opracowaniem
- projektowane ściany i zamurowania
- projektowane wyburzenia

SCHEMAT BUDYNKU Z ZAZNACZONYM OBSZAREM OPRACOWANIA

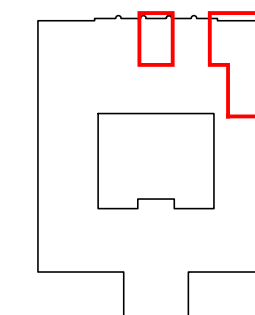

ZAF-18N1-A1 - MDV
Qch=5,3 kW ; Peł=1,9 kW
Wymiar D×H×W= 967×213×302 mm
zewn. 800×333×554 ; Cu 6,35/12,7

ZAF-18N1-A1 - MDV
Qch=5,3 kW ; Peł=1,9 kW
Wymiar D×H×W= 967×213×302 mm
zewn. 800×333×554 ; Cu 6,35/12,7

TABELA POWIERZCHNI POMIESZCZEŃ

Numer pomieszczenia	Nazwa pomieszczenia	Powierzchnia [m ²]
351	Zaplecze	21,02
353	Sala informatyczna	51,57
354	Sala informatyczna	53,84
RAZEM:		126,43

Nazwa obiektu budowlanego:	Szkoła Podstawowa nr 1 im. Zofii Urbanowskiej w Koninie		
Adres obiektu budowlanego:	62-500 Konin, ul. Kolska 2		
Nazwa rysunku:	RZUT II PIĘTRA (FRAGMENT) - STAN PROJEKTOWANY		
	Imię i nazwisko	Specjalność i numer uprawnień	Podpis
Projektant główny:	mgr inż. Piotr Żywica	konstrukcyjno - budowlana GP.7342/18/93	
Branża:	Architektura	Skala: 1 : 100	Nr rysunku:
Stadium:	Dokumentacja projektowa	Data: 05.2019	DP-AR-04

PRZEKRÓJ A-A

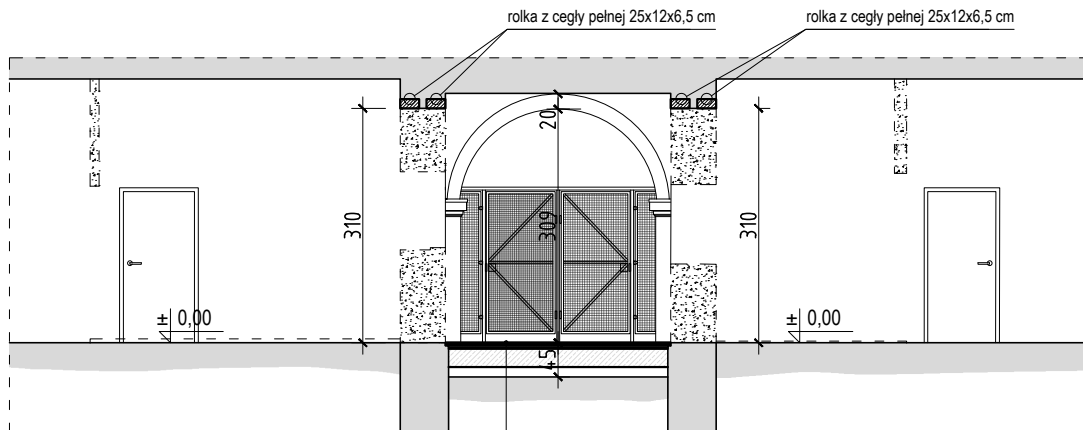

- posadzka - płytki gresowa
- szlichta cementowa - 5 cm
- folia PE parizolacyjna gr. 0,2 mm
- styropian EPS - 2 cm
- strop gęstożebrowy Teriva - 24 cm
- pustka powietrzna
- istniejący układ warstw stropu nad piwnicą

PRZEKRÓJ B-B

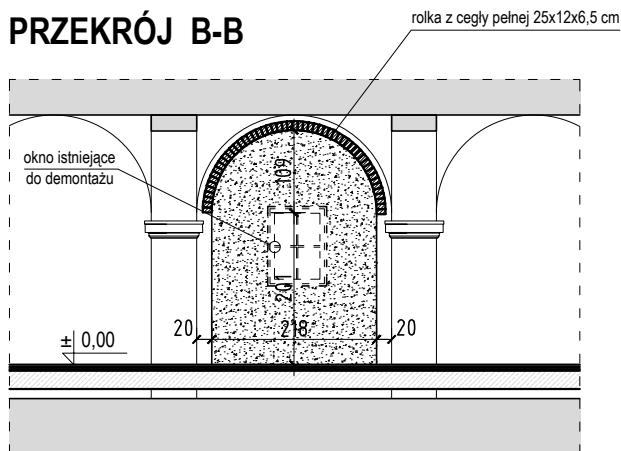

SCHEMAT BUDYNKU Z ZAZNACZONYMI LOKALIZACJAMI PRZEKRÓJÓW

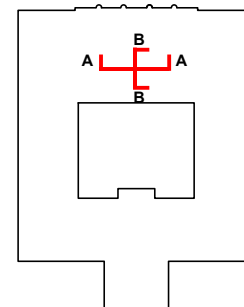

Nazwa obiektu budowlanego:	Szkoła Podstawowa nr 1 im. Zofii Urbanowskiej w Koninie		
Adres obiektu budowlanego:	62-500 Konin, ul. Kolska 2		
Nazwa rysunku:	PRZEKRÓJ A-A I B-B - STAN PROJEKTOWANY		
	Imię i nazwisko	Specjalność i numer uprawnień	Podpis
Projektant główny:	mgr inż. Piotr Żywica	konstrukcyjno - budowlana GP.7342/18/93	
Branża:	Architektura	Skala: 1 : 100	Nr rysunku: DP-AR-05
Stadium:	Dokumentacja projektowa	Data: 05.2019	

ZESTAWIENIE STOLARKI DRZWIOWEJ

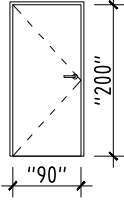
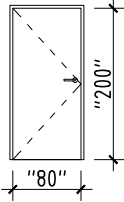
Symbol	Schemat	Wymiary otworu (wymiary w świetle ościeży) S x H [cm]	Ilość sztuk	Uwagi
D1		99 x 206	3P 1L	Drzwi wewnętrzne płycinowe. Poszycie skrzydła: płyta HDF z okleiną CPL HQ 0,7 mm. Akcesoria: klamka ze stali nierdzewnej, zamek patentowy. Ościeżnica stała szer. 10 cm z MDF w kolorze skrzydła. Szerokość użytkowa skrzydła: min. 90,0 cm. Wysokość użytkowa skrzydła: min. 200,0 cm. Kolor drzwi dobrać do wzoru i koloru drzwi istniejących w sąsiedztwie oraz uzgodnić z Inwestorem. <i>(np.: POL-SKONE, drzwi DECO ościeżnicą stałą MDF)</i>
D2		89 x 206	1P	Drzwi wewnętrzne płycinowe. Poszycie skrzydła: płyta HDF z okleiną CPL HQ 0,7 mm. Akcesoria: klamka ze stali nierdzewnej, zamek patentowy. Ościeżnica stała szer. 10 cm z MDF w kolorze skrzydła. Szerokość użytkowa skrzydła: min. 80,0 cm. Wysokość użytkowa skrzydła: min. 200,0 cm. Kolor drzwi dobrać do wzoru i koloru drzwi istniejących w sąsiedztwie oraz uzgodnić z Inwestorem. <i>(np.: POL-SKONE, drzwi DECO z ościeżnicą stałą MDF)</i>

UWAGI

1. Przed zamówieniem stolarki wymiary otworów należy sprawdzić na budowie.
2. Stolarkę zamówić zgodnie z wytycznymi zawartymi w opisie technicznym.
3. W miejscach, w których drzwi podczas ich otwierania mogą uderzać w inne elementy budynku, należy zastosować odbojniki podłogowe lub ścienne zabezpieczające te elementy przed kontaktem z drzwiami.

Nazwa obiektu budowlanego:	Szkoła Podstawowa nr 1 im. Zofii Urbanowskiej w Koninie		
Adres obiektu budowlanego:	62-500 Konin, ul. Kolska 2		
Nazwa rysunku:	ZESTAWIENIE STOLARKI DRZWIOWEJ		
	Imię i nazwisko	Specjalność i numer uprawnień	Podpis
Projektant główny:	mgr inż. Piotr Żywica	konstrukcyjno - budowlana GP.7342/18/93	
Branża:	Architektura	Skala:	1 : 100
Stadium:	Dokumentacja projektowa	Data:	05.2019
			Nr rysunku: DP-AR-06

ZESTAWIENIE STOLARKI I ŚLUSARKI OKIENNEJ

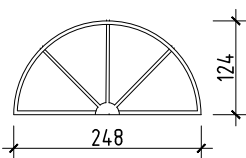
Symbol	Schemat	Wymiary otworu (wymiary w świetle ościeży) S x H [cm]	Ilość sztuk	Uwagi
O1		248 x 124	1	Naświetle wykonać z profili aluminiowych w kolorze białym uzbrojonych w pakiet szybowy 4-16-4 mm, na wzór istniejącego naświetla w drzwiach drewnianych od strony ul. Kolskiej. Ostateczne wymiary dobrać po inwentaryzacji istniejącego naświetla.

Nazwa obiektu budowlanego:	Szkoła Podstawowa nr 1 im. Zofii Urbanowskiej w Koninie		
Adres obiektu budowlanego:	62-500 Konin, ul. Kolska 2		
Nazwa rysunku:	ZESTAWIENIE STOLARKI I ŚLUSARKI OKIENNEJ		
	Imię i nazwisko	Specjalność i numer uprawnień	Podpis
Projektant główny:	mgr inż. Piotr Żywica	konstrukcyjno - budowlana GP.7342/18/93	
Branża:	Architektura	Skala:	1 : 100
Stadium:	Dokumentacja projektowa	Data:	05.2019
			Nr rysunku: DP-AR-07

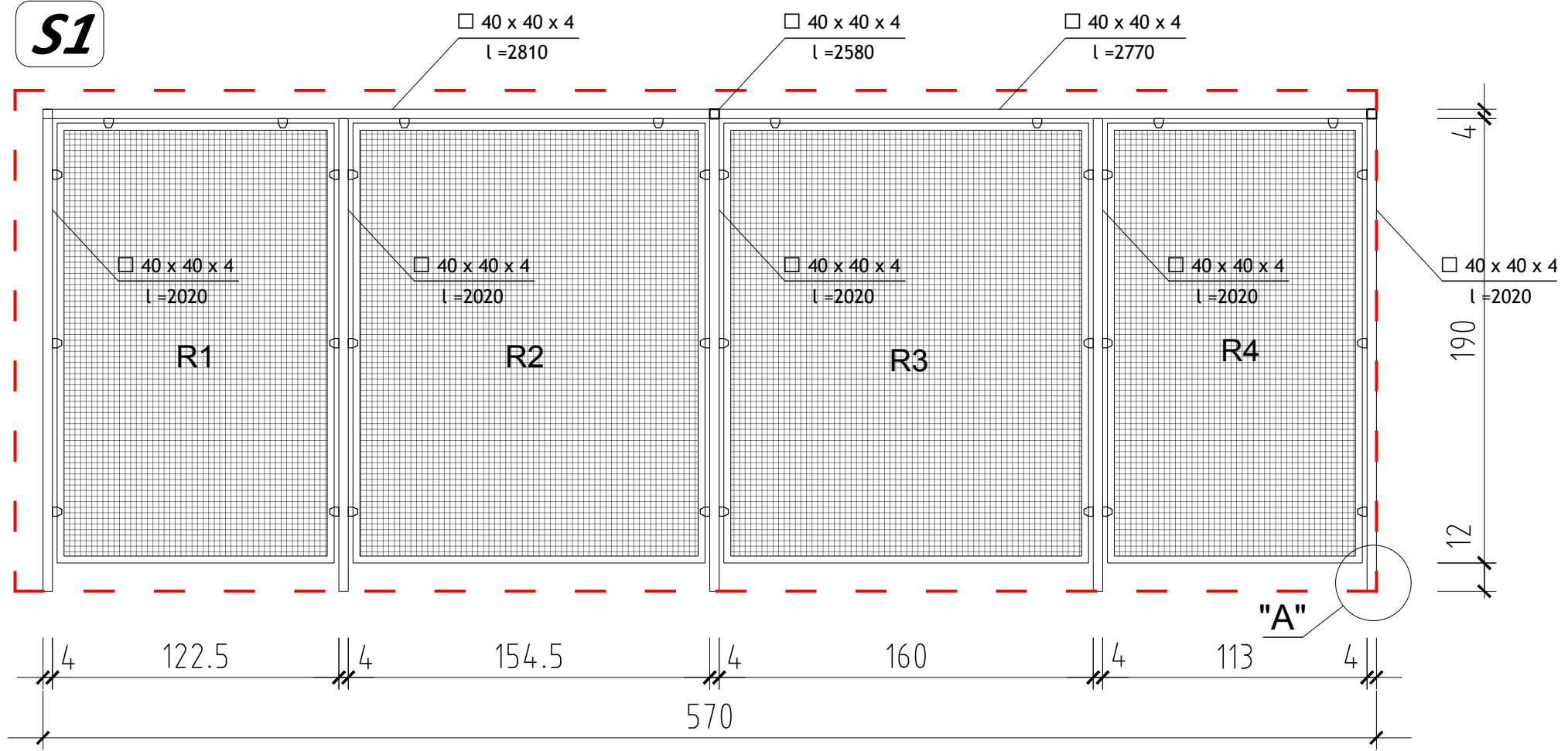
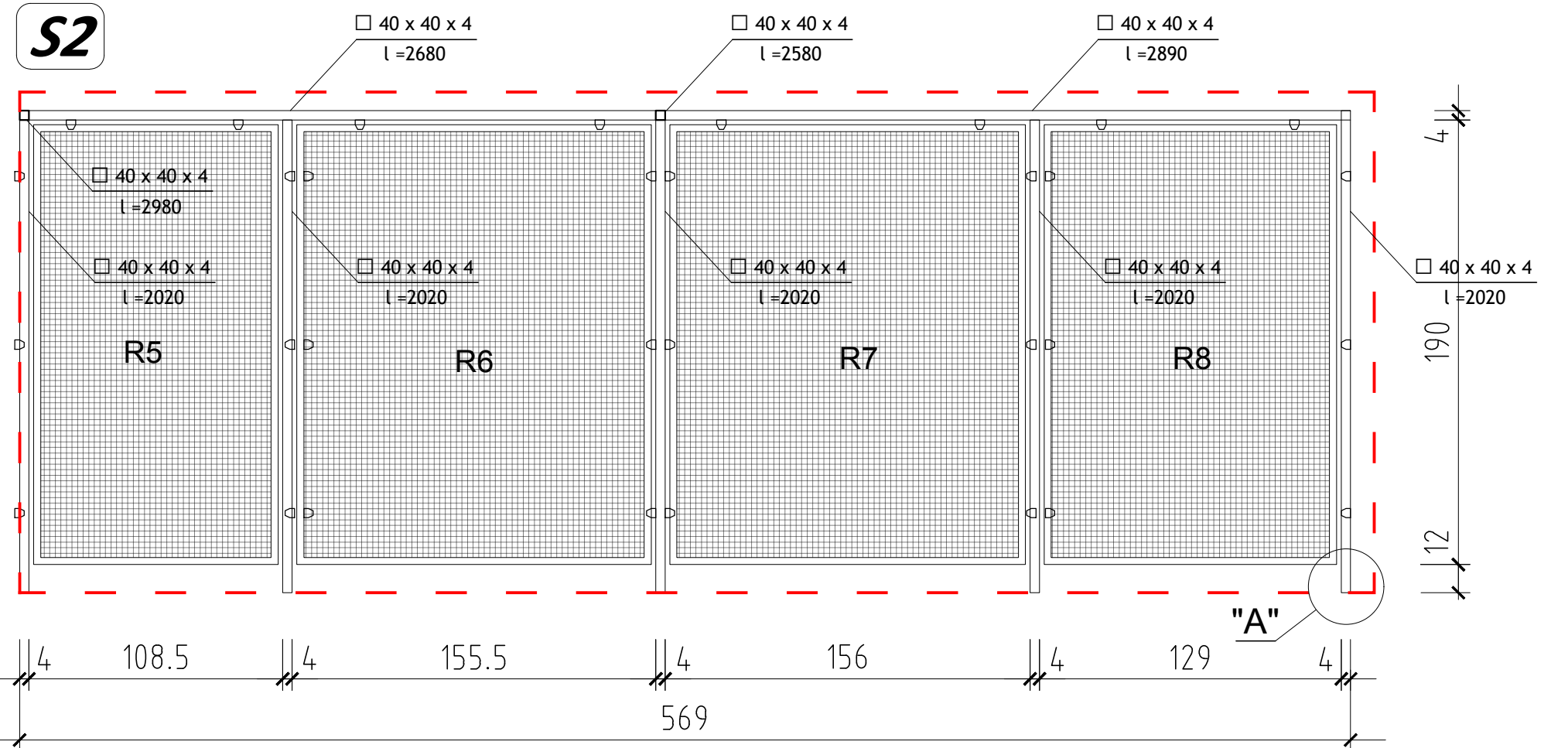
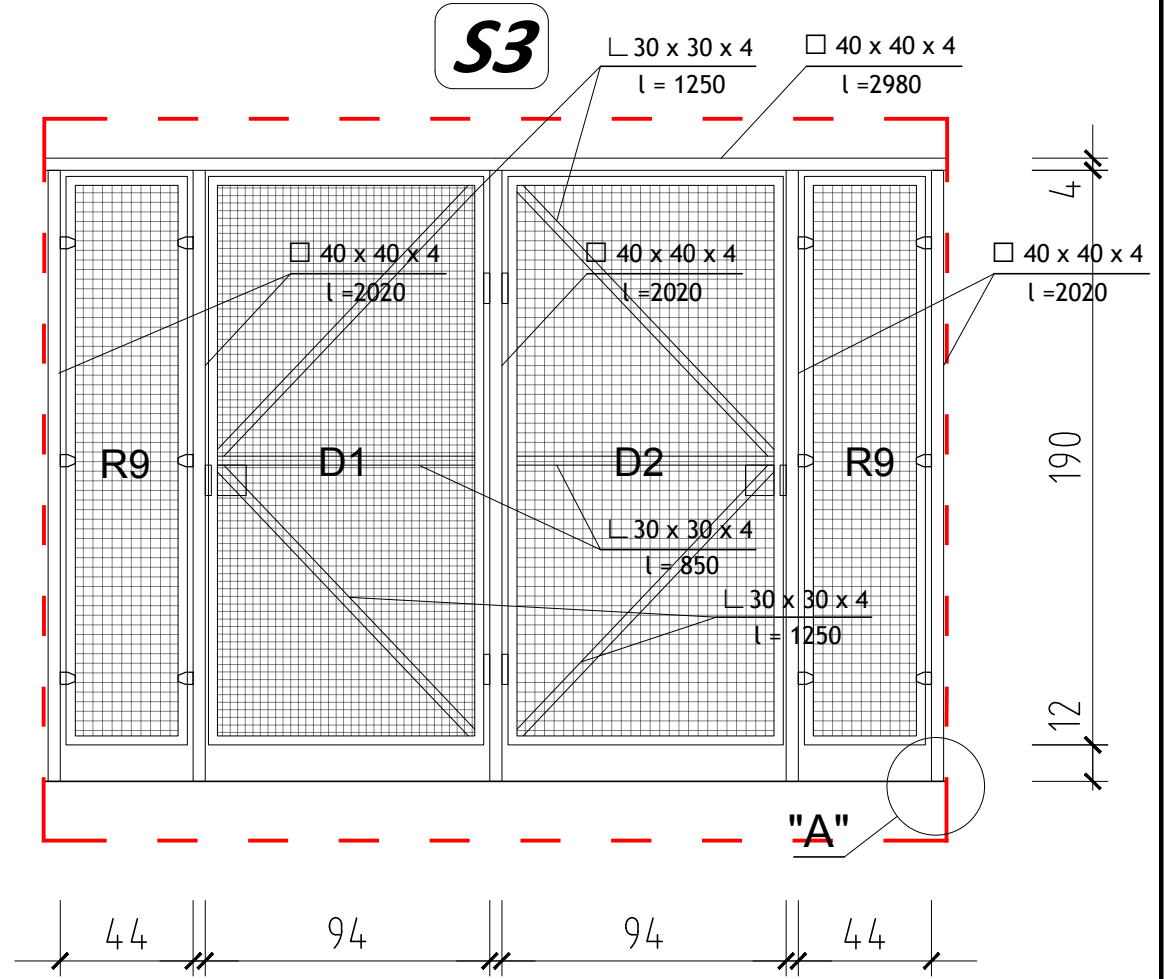
S1**S2****S3**

UWAGI:

"R1" - ramka 118,5 x 188,0 cm z kątowników L30x30x4 wypełniona siatką z drutu Ø 2mm o oczkach 25x25 mm - **1 sztuka.**

"R2" - ramka 150,5 x 188,0 cm z kątowników L30x30x4 wypełniona siatką z drutu Ø 2mm o oczkach 25x25 mm - **1 sztuka.**

"R3" - ramka 156,5 x 188,0 cm z kątowników L30x30x4 wypełniona siatką z drutu Ø 2mm o oczkach 25x25 mm - **1 sztuka.**

"R4" - ramka 109,0 x 188,0 cm z kątowników L30x30x4 wypełniona siatką z drutu Ø 2mm o oczkach 25x25 mm - **1 sztuka.**

"R5" - ramka 104,5 x 188,0 cm z kątowników L30x30x4 wypełniona siatką z drutu Ø 2mm o oczkach 25x25 mm - **1 sztuka.**

"R6" - ramka 151,5 x 188,0 cm z kątowników L30x30x4 wypełniona siatką z drutu Ø 2mm o oczkach 25x25 mm - **1 sztuka.**

"R7" - ramka 152,5 x 188,0 cm z kątowników L30x30x4 wypełniona siatką z drutu Ø 2mm o oczkach 25x25 mm - **1 sztuka.**

"R8" - ramka 125,0 x 188,0 cm z kątowników L30x30x4 wypełniona siatką z drutu Ø 2mm o oczkach 25x25 mm - **1 sztuka.**

"R9" - ramka 40,0 x 188,0 cm z kątowników L30x30x4 wypełniona siatką z drutu Ø 2mm o oczkach 25x25 mm - **4 sztuki.**

"D1" - ramka 91,0 x 188,0 cm z kątowników L30x30x4 wypełniona siatką z drutu Ø 2mm o oczkach 25x25 mm, wyposażone w zamek patentowy - **2 sztuki.**

"D2" - ramka 91,0 x 188,0 cm z kątowników L30x30x4 wypełniona siatką z drutu Ø 2mm o oczkach 25x25 mm, wyposażone w zamek patentowy - **2 sztuki.**

ZESTAWIENIE STALI DLA ZABUDOWY BOKSÓW:

→ 40 x 40 x 4: 58,75 mb x 2% = 59,90 mb x 4,20 kg/m = 251,6 kg

→ L 30 x 30 x 4: 86,8 mb x 2% = 88,5 mb x 1,78 kg/m = 157,5 kg

→ siatka z drutu Ø 2mm o oczkach 25x25 mm: 29,9 m² x 2% = 30,5 m²

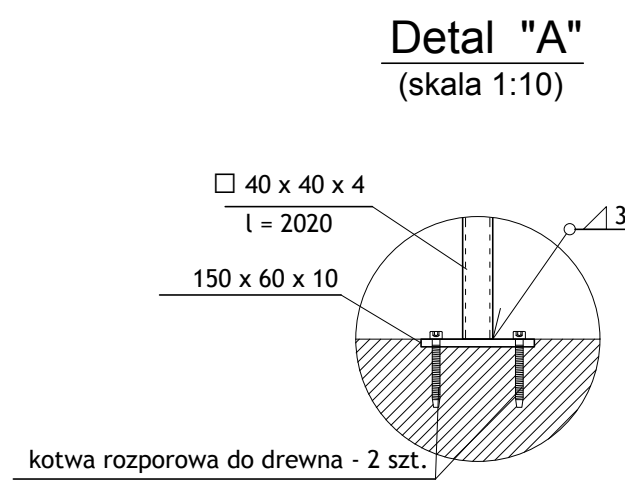
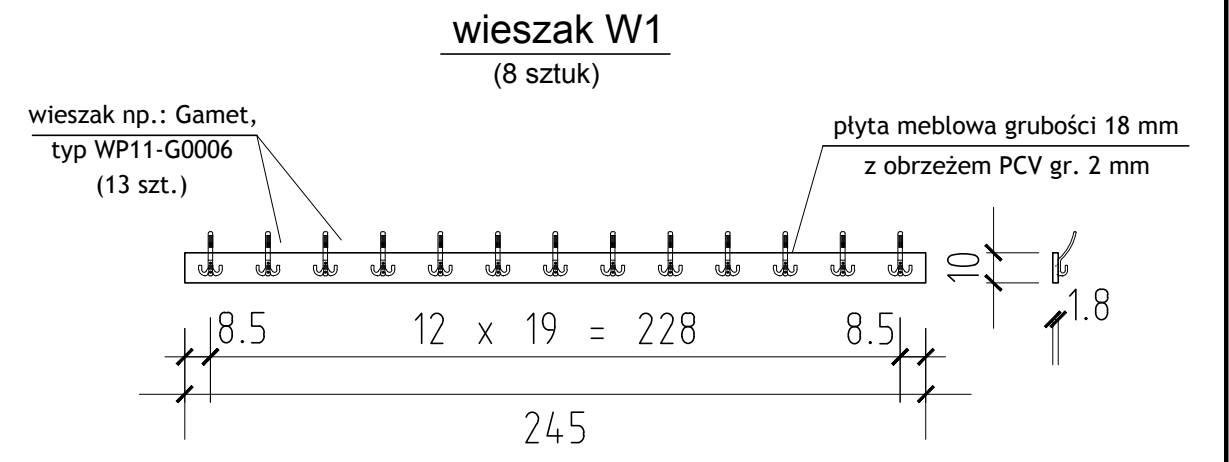

Nazwa obiektu budowlanego:	Szkoła Podstawowa nr 1 im. Zofii Urbanowskiej w Koninie		
Adres obiektu budowlanego:	62-500 Konin, ul. Kolska 2		
Nazwa rysunku:	AŻUROWA ZABUDOWA BOKSÓW SZATNI		
Projektant główny:	Imię i nazwisko	Specjalność i numer uprawnień	Podpis
	mgr inż. Piotr Żywica	konstrukcyjno - budowlana GP.7342/18/93	
Branża:	Architektura	Skala:	1 : 25
Stadium:	Dokumentacja projektowa	Data:	05.2019
			Nr rysunku: DP-AR-08



TABELA POWIERZCHNI POMIESZCZEN		
Numer pomieszczenia	Nazwa pomieszczenia	Powierzchnia [m ²]
101	Pomieszczenie biurowe	11,24
102	Pomieszczenie biurowe	7,66
103	Pomieszczenie biurowe	14,49
104	Komunikacja	12,42
105	Schowek pocztowy	3,72
106	Komunikacja	45,32
107	Świecica	22,61
108	Komunikacja	10,34
109	Świecica	22,61
RAZEM:		94,65

pom. 101-104 - oświetlenie

pom. 106 - oświetlenie dla projektowanych szafni
pom. 107, 109 - nowe lokalizacje wejść do pomieszczeń
konieczność dostosowania włączników

UWAGI:
klg Mys.IE-02 i 03.

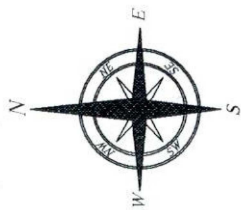
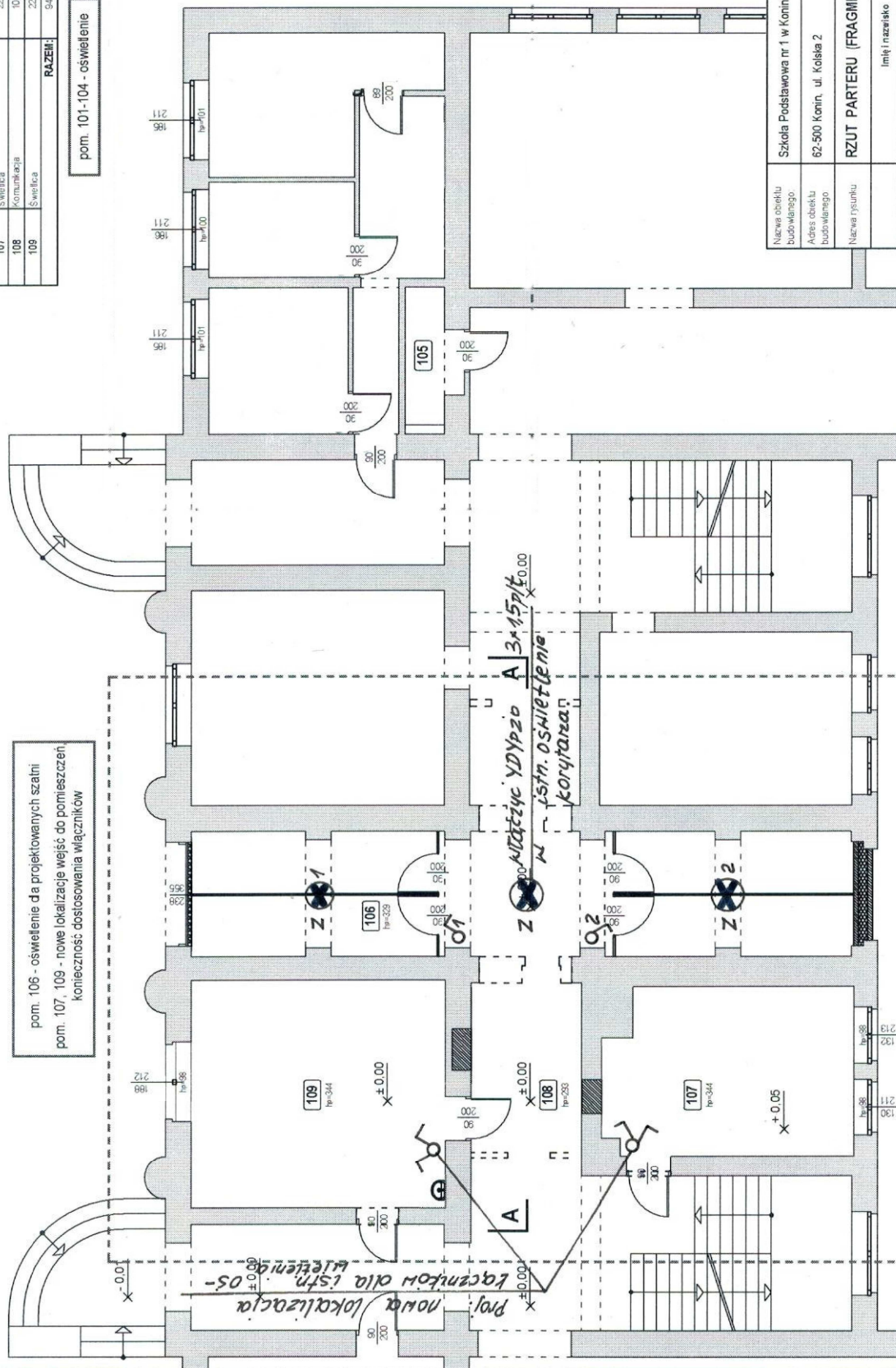

SCHEMAT BUDYNKU Z ZAZNACZONYM
OBSZAREM INWENTARYZACJI

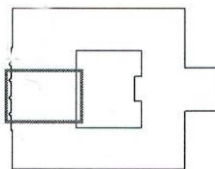

Nazwa obiektu budowlanego	Szkoła Podstawowa nr 1 w Koninie
Adres obiektu budowlanego	62-500 Konin, ul. Kołosa 2
Nazwa rysunku	RZUT PARTERU (FRAGMENT) - INSTALACJA ELEKTRYCZNA
Imię i nazwisko	Popis
Specjalność i numer uprawnień	inż. Bogdan Wróblewski
Projektant główny	Konstytucja, Sudeńska 20 73-610-060
Skala	1:100
Data	04.2019
Stadium	Dokumentacja projektowa
Nr rysunku	IE-01

Z : zwieszana okrągła lub kwadratowa z pełnym klaszem mlecznym
24W mp. COMPACT LED EVO Z - 2.950lm, 4000K, lub itp.

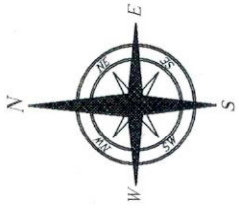

SCHEMAT BUDYNKU Z ZAZNACZONYM
OBSZAREM INWENTARYZACJI

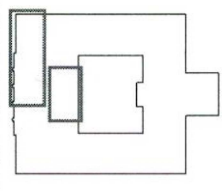

pom. 353, 354 - Klimatyzacja sal
informatycznych (zamiast 352)

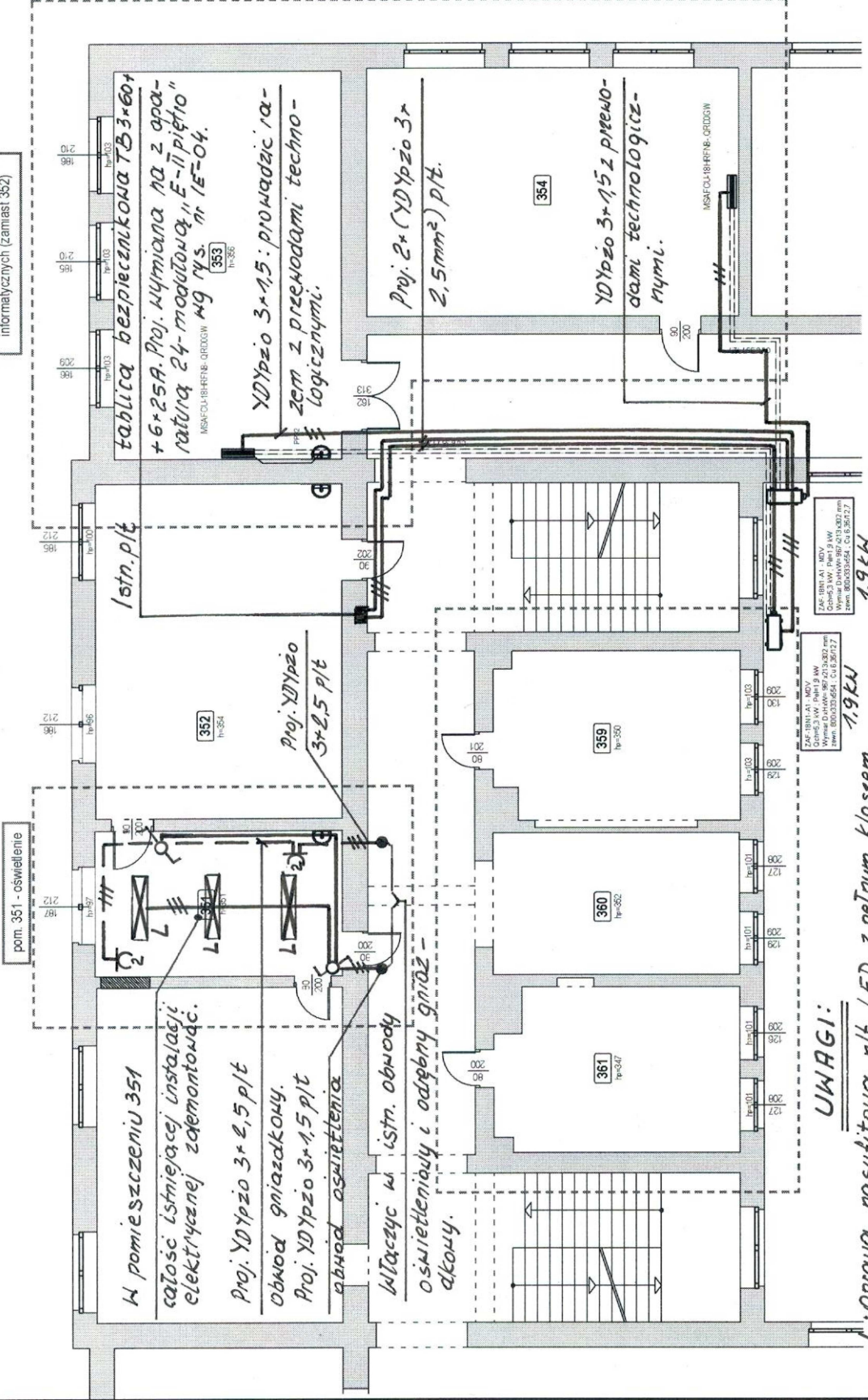

UWAGI:

L: Oprawa nasufitowa mb LED z pełnym kloszem mlecznym COMPACT LED EVO N 1200; 32W, 3050 Lm 4000K nr 905551; 1200x250x66mm s lub itp.

- Uwagi : wg rysunku nr IE-02.

- Szczegóły wykonania wg opisu technicznego.

TABELA MOCOWANIE POMIESZCZEN

Numer pomieszczenia	Nazwa pomieszczenia	Powierzchnia (m ²)
351	Zaplecze	21,02
352	Sala lekcyjna	48,29
353	Sala lekcyjna	51,57
359	Sala konferencyjna	23,88
360	Szalnia	20,38
361	Pokoje badań	22,81
RAZEM:		197,95

Nazwa obiektu budowlanego	Szkola Podstawowa nr 1 w Konińie
Adres obiektu budowlanego	62-500 Koniń, ul. Kołaka 2
Nazwa rysunku	RZUT II PIĘTRA (FRAGMENT) - INSTALACJA ELEKTRYCZNA
Projektant główny	inż. Bogdan Wróblewski
Specjalność i numer uprawnień	Podpis konstrukcyjno-budowlana GP 7242/1953
Skala	1 : 100
Stadium	Elektrownia Dokumentacja projektowa
Data	04.2019
Nr rysunku	IE-03

